

Игровой стол - футбол PRIME

Артикулы: **51.203.05.0**
51.203.05.1
51.203.05.2

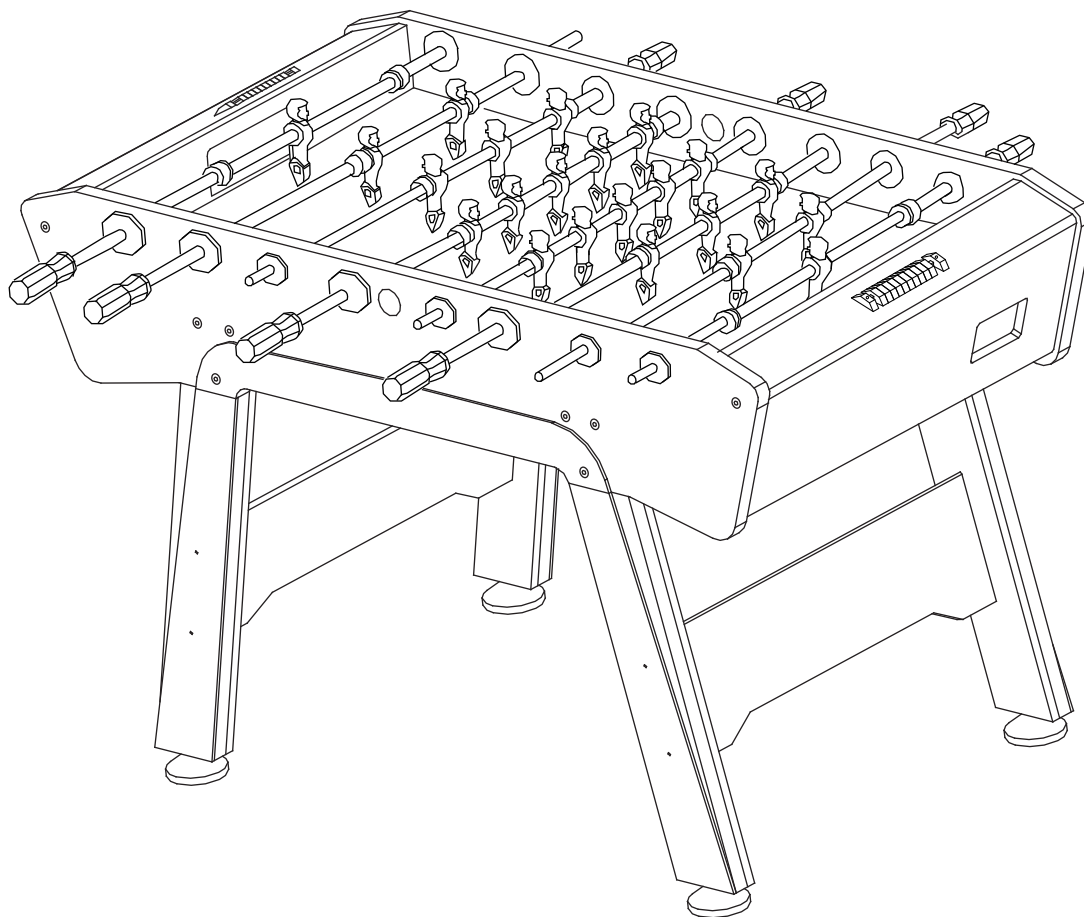











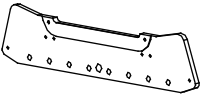
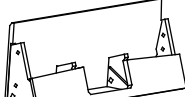
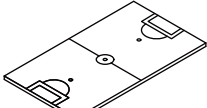
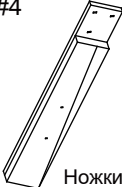

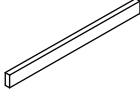



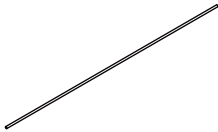

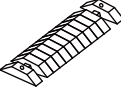







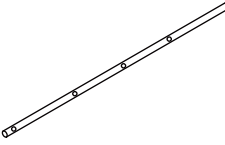
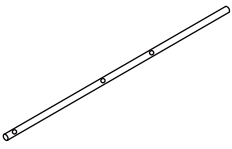
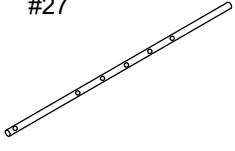
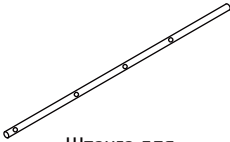
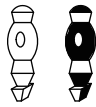

• Сборка/Инструкция/Правила •

Поздравляем! Мы надеемся, наш стол обеспечит вам годы безопасного семейного отдыха.

**** Пожалуйста, внимательно прочитайте все инструкции по технике безопасности и установке, прежде чем приступить к сборке стола ****

- 1) Ваш стол предназначен только для использования в помещениях с контролируемым климатом
Стол может повредиться из-за воздействия воды, сырости, высокой влажности, низких температур и т.д.
- 2) Из-за веса стола рекомендуется, чтобы двое или более взрослых участвовали в сборке стола.
- 3) Стол следует использовать только по прямому назначению.
- 4) Поврежденные или изношенные детали могут быть опасны для пользователей игры и могут нарушить целостность стола. Стол не следует использовать до тех пор, пока поврежденные детали или изношенные компоненты не будут заменены аналогичными запасными частями.
- 5) Самостоятельный ремонт или изменение конструкции/функций стола могут быть опасными и привести к аннулированию вашей заводской гарантии.
- 6) Периодически проверяйте все винты, болты и т.д. чтобы убедиться, что они находятся в хорошем рабочем состоянии и не ослабли с течением времени.
- 7) Пожалуйста, храните мячики, мелкие детали в недоступном для маленьких детей и домашних животных месте.
- 8) Будьте осторожны, двигая штанги, чтобы игроки, зрители или предметы поблизости не получили ударов, травм или повреждений. Когда столом пользуются дети, взрослым рекомендуется присматривать за ними.

СПИСОК КОМПЛЕКТУЮЩИХ

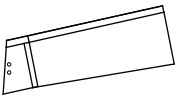
<p>#1</p>  <p>Боковая панель 2 шт</p>	<p>#2</p>  <p>Торцевая панель 2 шт</p>	<p>#3</p>  <p>Игровое поле 1 шт</p>	<p>#4</p>  <p>Ножки 4 шт</p>	<p>#5</p>  <p>Панели для ножек 2 шт</p>
<p>#6</p>  <p>Опора игрового поля 2 шт</p>	<p>#7</p>  <p>Скоба 4 шт</p>	<p>#8</p>  <p>Винт T4x15мм 16 шт</p>	<p>#9</p>  <p>Скоба 8 шт</p>	<p>#10</p>  <p>Винт T4*12мм 32 шт</p>
<p>#11</p>  <p>Стальной стержень 720мм 2 шт</p>	<p>#12</p>  <p>Болт M8*22мм 4 шт</p>	<p>#13</p>  <p>Винт WP4*35мм 8 шт</p>	<p>#14</p>  <p>Счетчик 2 шт</p>	<p>#15</p>  <p>Винт F4*1" 4 шт</p>
<p>#16</p>  <p>Болт 5/16**2-1/4" мм 12 шт</p>	<p>#17</p>  <p>Гайка 5/16" 12 шт</p>	<p>#18</p>  <p>Шайба 5/16**3/4" 20 шт</p>	<p>#19</p>  <p>Болт 5/16**1-3/8" 8 шт</p>	<p>#20</p>  <p>Регулирующая ножка 4 шт</p>
<p>#21</p>  <p>Болт 8#*1-1/4" 22 шт</p>	<p>#22</p>  <p>Болт 8#*1" 4 шт</p>	<p>#23</p>  <p>Гайка 26 шт</p>	<p>#24</p>  <p>Винт WP4*65мм 8 шт</p>	<p>#25</p>  <p>Штанга вратаря 1097мм 2 шт</p>
<p>#26</p>  <p>Штанга для 2 игроков 1271мм 2 шт</p>	<p>#27</p>  <p>Штанга для 5 игроков 1028мм 2 шт</p>	<p>#28</p>  <p>Штанга для 3 игроков 1142мм 2 шт</p>	<p>#29</p>  <p>Игроки 22 шт</p>	<p>#30</p>  <p>Амортизатор 16 шт</p>
<p>#31</p>  <p>Пластиковая шайба 16 шт</p>	<p>#32</p>  <p>Заглушка штанги 8 шт</p>	<p>#33</p>  <p>Ручка штанги 8 шт</p>	<p>#34</p>  <p>Втулка 4 шт</p>	<p>#35</p>  <p>Треугольные блоки 4 шт</p>
<p>#36</p>  <p>Футбольный мячик 4 шт</p>	<p>#37</p>  <p>Смазка 1 шт</p>	<p>#38</p>  <p>Ключ 1 шт</p>	<p>#39</p>  <p>Шестигранный ключ 5мм 2 шт</p>	<p>#40</p>  <p>Лоток для мячей 2 шт</p>

ШАГ 1

Найдите чистое, ровное место, чтобы начать сборку вашего стола для настольного футбола. Мы рекомендуем устанавливать стол на крышке коробки, чтобы защитить детали во время сборки. Очень важно собрать стол на ровной поверхности. Это позволит сохранить торцевые и боковые панели. Прикрепите боковую панель # 1 к торцевой панели # 2 с помощью болта # 19 и плоской шайбы # 18, как показано на **рисунке 1**. Используя ключ # 39, затяните болт # 19. Не затягивайте болт # 19 слишком сильно. Прикрепите игровое поле # 3 к панелям # 1 и # 2, как показано на **рисунке 1**. Прикрепите другую боковую панель # 1 и торцевую панель # 2 с помощью болтов # 19 и плоской шайбы # 18, как показано на **рисунке 1**. Используя # 39, на этот раз затяните все болты # 19.

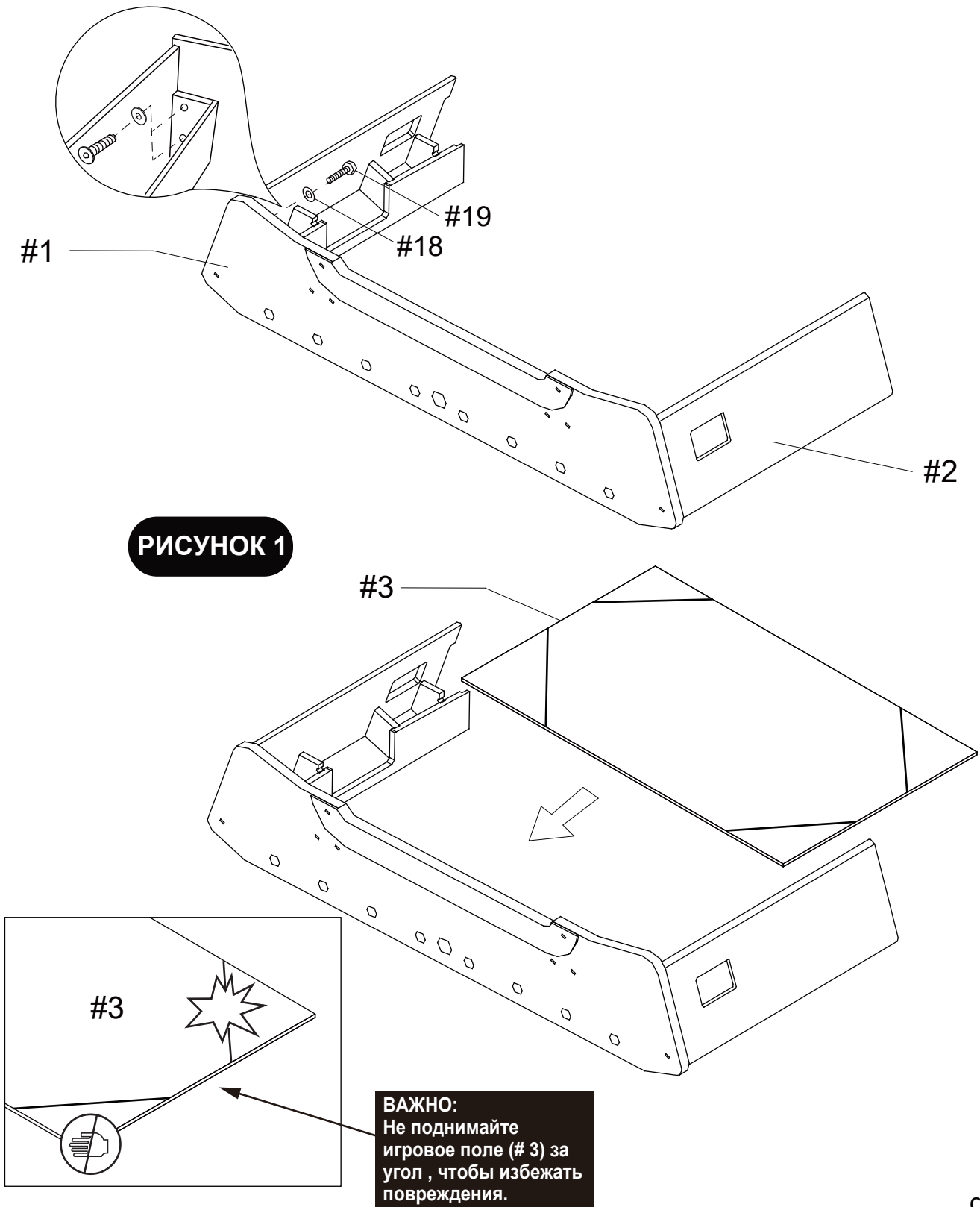

ШАГ 2

Прикрепите игровое поле # 3 к торцевой панели # 2 с помощью винтов # 13, как показано на **рисунке 2**. Прикрепите игровое поле # 3 к боковой панели # 1, используя треугольные блоки # 35, как показано на **рисунке 2**. Прикрепите боковую панель # 1 к торцевой панели # 2 с помощью винтов # 10 и предварительно просверленных отверстий с помощью винтов # 9, как показано на **рисунке 2**.

Прикрепите соединительные длинные болты # 11 к корпусу стола с помощью болтов # 12, как показано на **рисунке 2**. Используя шестигранную отвертку # 39, затяните болты # 12.

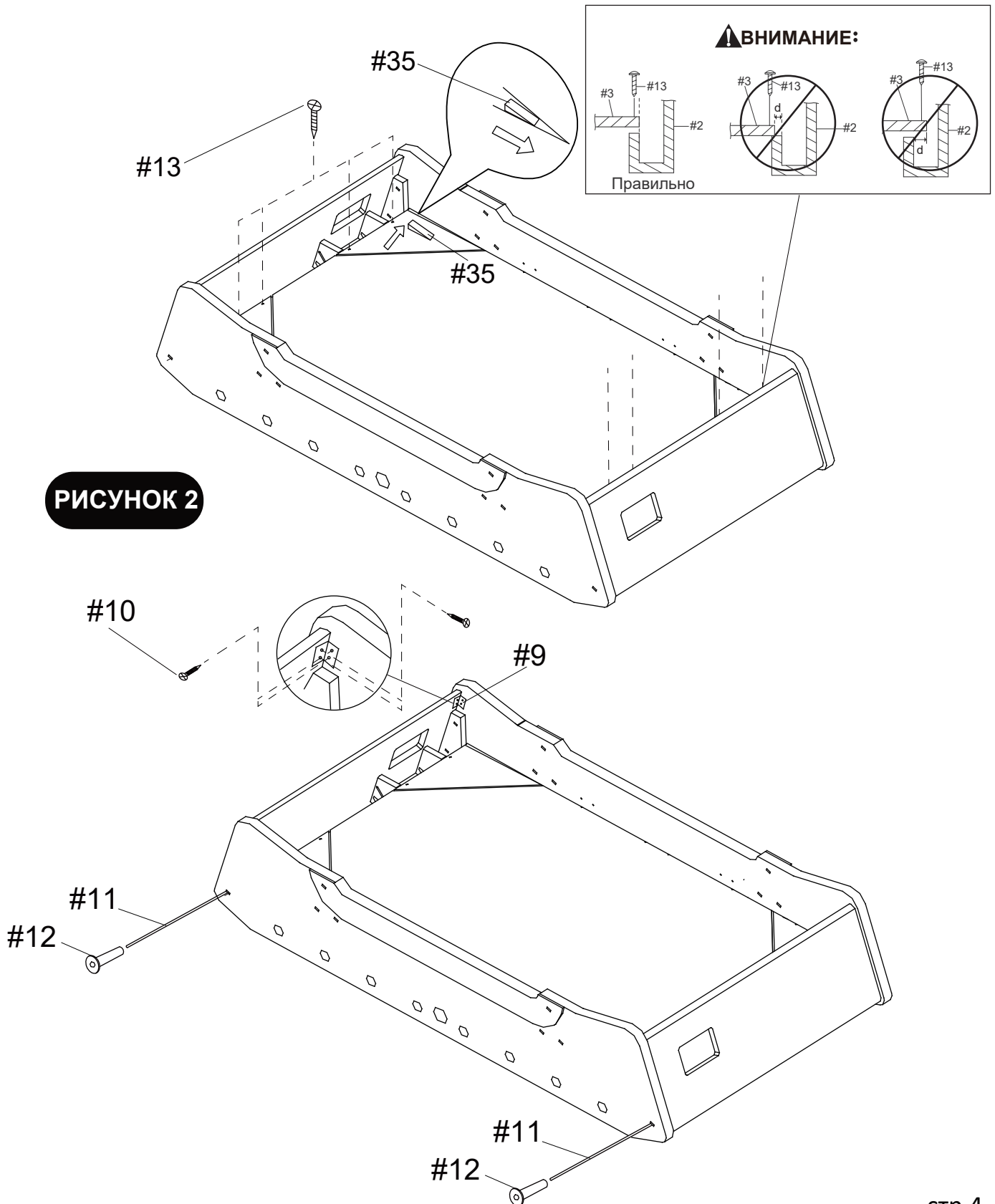

ШАГ 3

Прикрепите опорную балку игрового поля # 6 к корпусу стола с помощью скобы # 7 и винтов # 8, как показано на **рисунке 3**.

Прикрепите лоток для мячей # 40 к корпусу стола с помощью винтов # 9 и винтов # 10, как показано на **рисунке 3**.



РИСУНОК 3



ШАГ 4

Прикрепите панели ножек # 5 к ножкам # 4 с помощью винтов # 24, как показано на **рисунке 4**. Прикрепите ножки # 4 к боковой панели # 1 с помощью болтов # 16, шайб # 18 и гаек # 17, как показано на **рисунке 4**. Используйте гаечный ключ # 38 и шестигранный ключ # 39, чтобы затянуть все ножки.

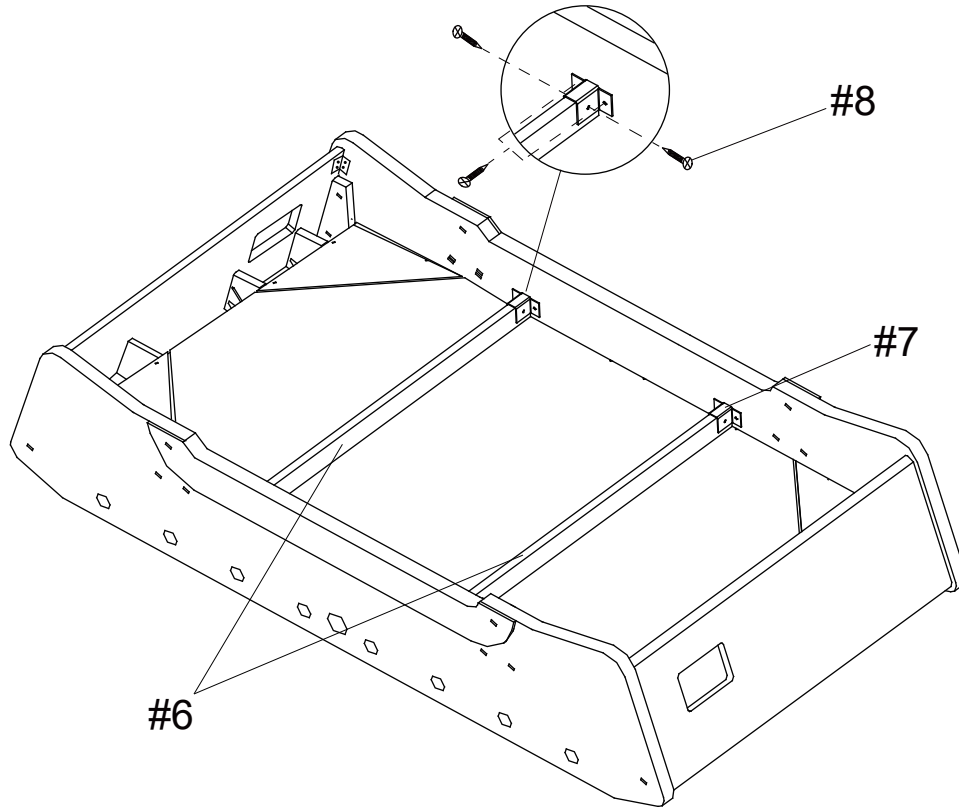
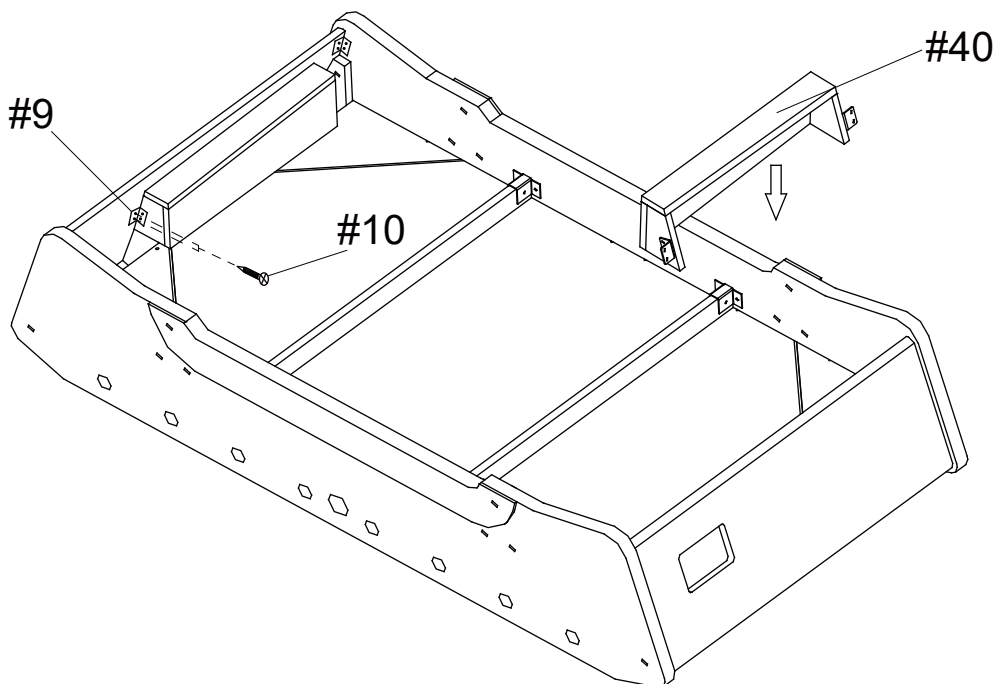
Вкрутите регулируемые ножки # 20 в нижнюю часть каждой ножки, как показано на **рисунке 4**. Осторожно переверните стол и поставьте его на ножки.

РИСУНОК 4

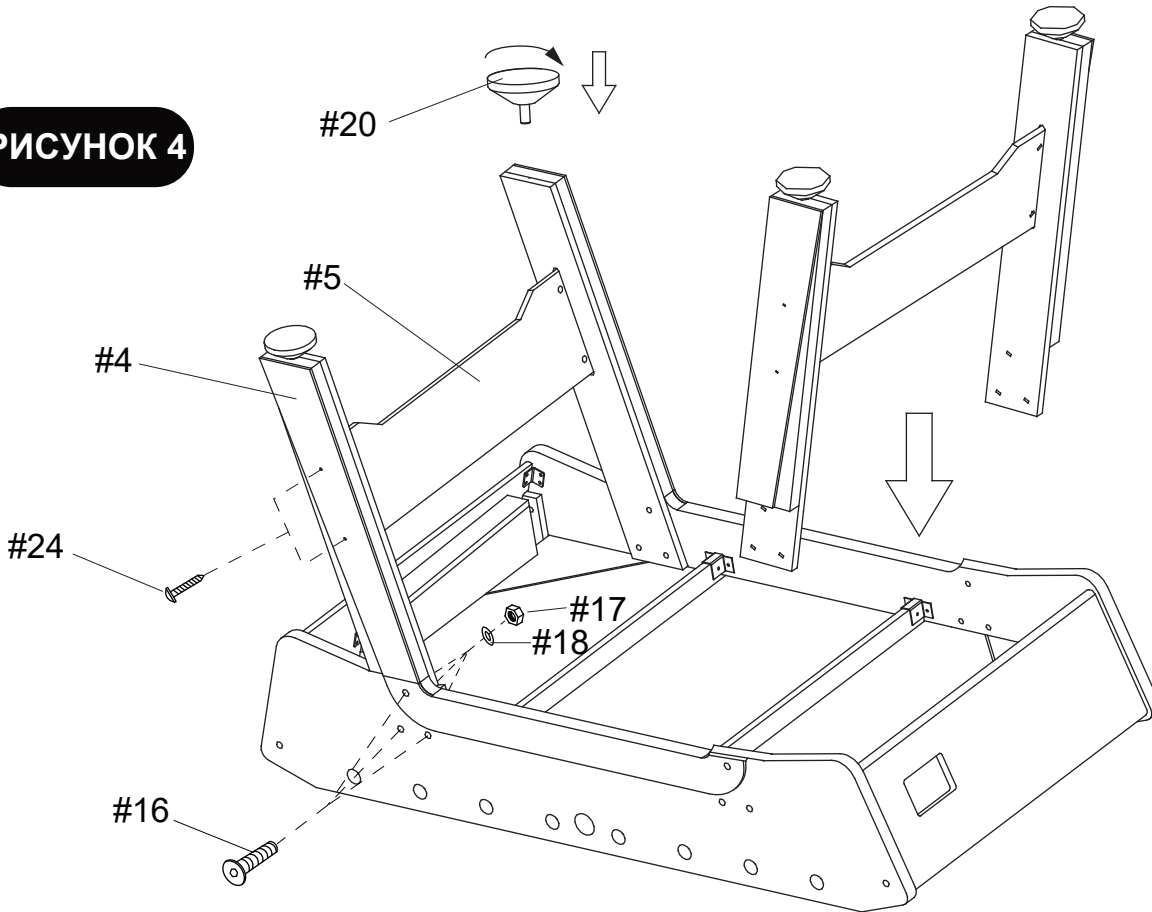

⚠ ВНИМАНИЕ :

**ДЛЯ ЭТОГО ШАГА ТРЕБУЕТСЯ ЧЕТЫРЕ ИЛИ БОЛЕЕ
ВЗРОСЛЫХ ЧЕЛОВЕКА.
СТОЛ ОЧЕНЬ ТЯЖЕЛЫЙ.**



ШАГ 5

Вставьте штанги (#25-28) во втулки стола с одной стороны стола в порядке, показанном на **рисунке 5**. Поместите один бампер # 30 и одну пластиковую шайбу # 31 по обе стороны от каждой штанги (# 25-28), показанного на **рисунке 5**.

Теперь вставьте штанги (#25-28) во втулки на другой стороне стола. Прикрепите игроков # 29 к штангам (#25-28), используя болты # 21 и гайки # 23, как показано на **рисунке 5**.

Прикрепите втулки # 34 к штангам # 25, используя болты № 22 и гайки № 23, как показано на **рисунке 5**.

РИСУНОК 5

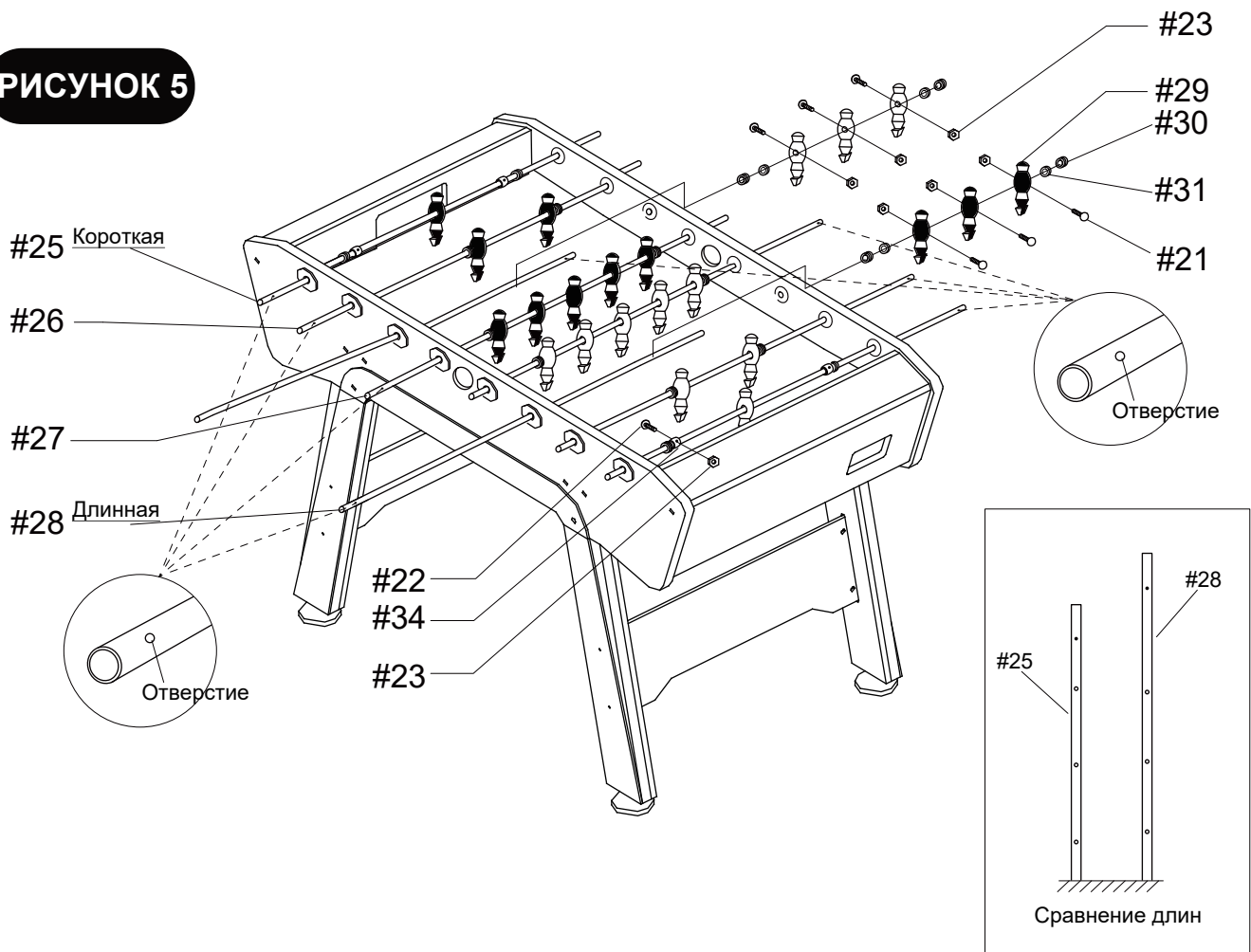

ШАГ 6

Прикрепите счетчики # 14 к торцевым панелям # 2 с помощью винтов # 15. Затяните винты, но НЕ вынимайте их.

Вставьте ручки штанги # 33 на конец стержня.

Вставьте заглушку на конец штанги # 32.

Распылите смазку # 37 на чистую мягкую ткань, а затем используйте ткань, чтобы протереть штанги в местах их соприкосновения с подшипниками, как показано на рисунке А.

РИСУНОК 6

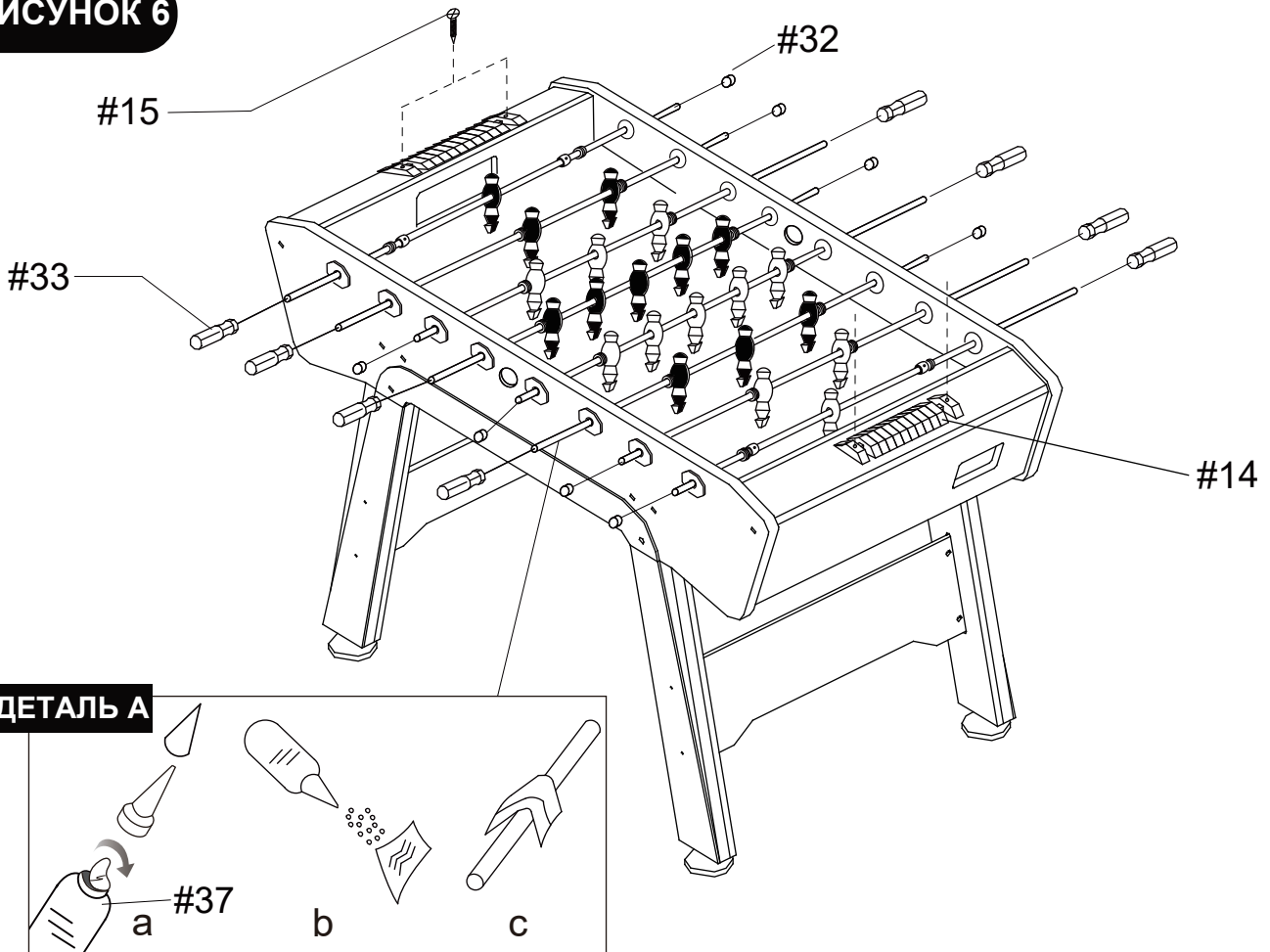

ОБСЛУЖИВАНИЕ СТОЛА	
ПОВЕРХНОСТЬ СТОЛА	Накрывайте стол, когда не используете его. Если на игровом поле или корпусе есть пыль, используйте пылесос или протрите чистой мягкой тканью для удаления. Не садитесь на стол и не пользуйтесь столом вне помещения.
ШТАНГИ	Время от времени протирайте стержни чистой мягкой тканью. Никогда не поднимайте стол за штанги. Не вращайте и не нажимайте на штанги слишком сильно, так как это может привести к их повреждению. Мы рекомендуем использовать смазку для протирания штанг и подшипников вне игрового поля, чтобы не испортить его.
НОЖКИ	Проверьте, плотно ли затянуты ножные болты. При перемещении стола снимите стол с ножек и поставьте его прямо на ножки, не толкайте и не тяните стол на ножках.
ОБЩЕЕ	Пожалуйста, убедитесь, что все винты и болты затянуты перед использованием. Аккуратно обращайтесь со столом.

Правила игры

Подбросьте Монетку - Бросок монеты решает, кто начинает игру в настольный футбол. Правило таково, что после того, как забит первый гол, команда, которая забила последней, получает право подавать следующий мяч. Это правило обеспечивает честность игры для обоих участников.

Запрещается Прокручивать Штанги - Прокручиванием считается вращение фигурки игрока на угол величиной более 360 градусов до и после удара по мячу. Это считается незаконным ходом в правилах футбола.

Запрещается трясти стол - Тряска стола — действие, когда игрок ударяет штангой о стену стола в попытке отвлечь или завладеть мячом. Правило состоит в том, что в любой момент игры не допускается сотрясение. Это не то же самое, что, когда игрок двигает штангами назад и вперед в попытке сыграть в обороне. Ключевым моментом этого правила является то, что игрок ударяется штангой о стенку стола с достаточной силой, чтобы отбросить мяч или отвлечь противника. Вот почему это субъективное правило, которое некоторые игроки в настольный футбол могут назвать более строгим.

Мертвая зона - Мяч считается попавшим в «мертвую зону», если он остановился в точке игрового поля, где ни одна из фигурок игроков не может до него дотянуться. Если мяч попадает в мёртвую зону в любом месте игрового поля между вратарем и второй линией, его следует вернуть в игру, выбросив в ближайший к «мертвой зоне» угол. Если мяч попадает в «мертвую зону» в любом месте игрового поля, первоначально выбранный подающий должен вернуть его в игру. Вращение мяча на одном месте в течение некоторого времени не считается его попаданием в «мертвую зону».

Вылет мяча за пределы стола - Если мяч покидает поверхность игрового поля и ударяется о посторонний предмет, объявляется положение «вне игры». Первоначально выбранный подающий должен вернуть мяч в игру. Если мяч закатывается в отверстие для подачи, а затем возвращается на игровое поле, считается, что он остается в игре.

Передача мяча - Если мяч удерживается фигуркой пятой линии, нельзя передать одной из фигурок третьей линии. Сначала мяч должен коснуться хотя бы двух фигурок противника